

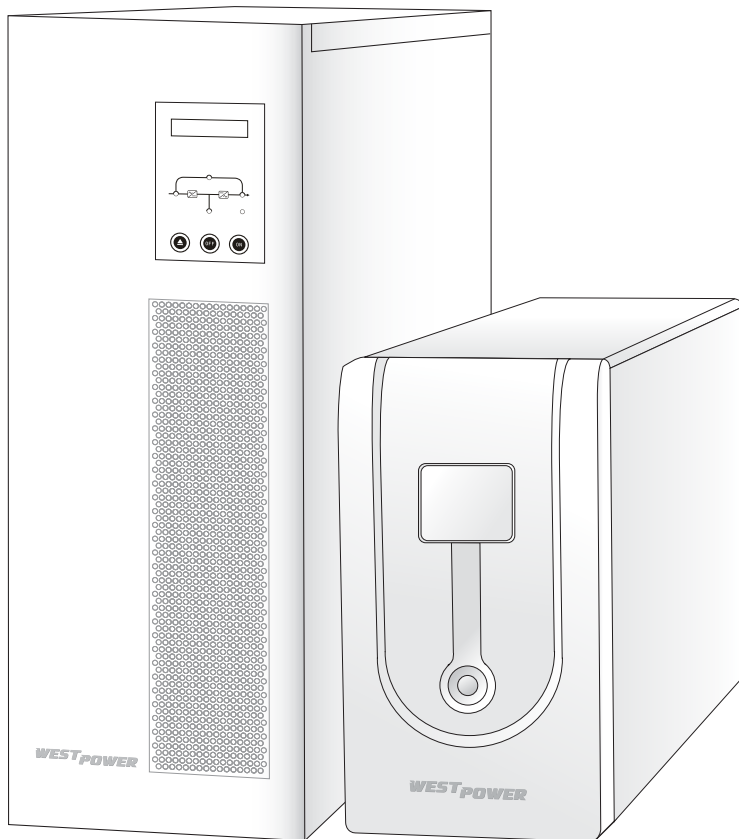

Manual del usuario

1KVA~10KVA

Online UPS



Indice

1. Introducción	pág. 5
2. Instrucciones de seguridad	pág. 6
3. Descripción de uso común	pág. 9
4. Descripción del sistema	pág. 11
5. Conexión y operación	pág. 16
6. Problemas comunes	pág. 22
7. Mantenimiento	pág. 23
8. Datos técnicos	pág. 23
9. Puerto de comunicación	pág. 26
10. Apéndice	pág. 27

1. Introducción

Esta Serie On-Line es un sistema de alimentación ininterrumpida que incorpora tecnología de doble conversión. Proporciona una protección perfecta específicamente para Novell, Windows NT y servidores UNIX.

El principio de doble conversión elimina todas las perturbaciones de red de alimentación. El rectificador convierte la corriente alterna en continua carga las baterías y al alimenta al inversor. El inversor genera una tensión alterna sinusoidal, de manera permanente en los suministros de las cargas. Computadoras y periféricos son provistos enteramente por la corriente de la red principal. En el caso del evento 6 de una falla de corriente, las baterías ponen en funcionamiento automáticamente el inversor.

Este manual cubre los siguientes UPS aquí listados. Por favor confirme cualquiera sea el modelo el cual está interesado en comprar observando el número de modelo en la parte trasera del equipo.

Paneles UPS

Modelo	Tipo de modelo	Modelo	Tipo de modelo
1KVAS	Estándar	1KVAS	Extenso tiempo de respaldo
1KVAR		1KVAR	
2KVAS		2KVAS	
2KVAR		2KVAR	
3KVAS		3KVAS	
3KVAR		3KVAR	
6KVAS		6KVAS	
6KVAR		6KVAR	
10KVAS		10KVAS	

Nota:

Modelos S: con batería interna de corta duración de respaldo

Modelos H: con batería externa de larga duración de respaldo

Modelos R: Modelo para raquearlos

2. Instrucciones de seguridad

Por favor lea el siguiente manual y las instrucciones de seguridad antes de instalar el producto y ponerlo en funcionamiento.

2.1 Transporte

Por favor transporte el UPS solo con el empaque original (para protegerlo de golpes e impactos).

2.2 Configuración

- La condensación puede producirse si el sistema de UPS se traslada directamente de un lugar frío a uno ambiente cálido. El sistema UPS debe estar completamente seco antes de ser instalado.

- Por favor permita un tiempo de aclimatación de al menos dos horas.
- No instale el sistema de UPS cerca del agua o en ambientes húmedos.
- No instale el sistema de UPS en un lugar donde pueda estar expuesto a la luz solar directa o cerca del calor.
- No bloquear las aberturas de ventilación en la carcasa del sistema UPS.
- No conecte aparatos o artículos de equipamiento que puedan sobrecargar el UPS (por ejemplo, impresoras láser) a la toma de salida del UPS.
- Coloque los cables de tal manera que nadie pueda pisar o tropezar con ellos.
- No conecte los electrodomésticos como secadores de pelo a tomas de salida del UPS.
- El UPS puede ser operado por cualquier persona sin experiencia previa Instalación para sistemas de 1K / 2K / 3K.
- Conecte el UPS solamente a una toma de corriente alterna con toma de tierra.
- El cableado del toma de corriente (toma de corriente a prueba de golpes) debe ser de fácil acceso y debe estar cerca del UPS.
- Esto es instalable por el operador.
- Al instalar el equipo, debe asegurar que la suma de la corriente de salida del UPS y los aparatos conectados no exceda los 3,5 mA.

2.3 Instalación para sistemas de 6K / 10K

Advertencia: Esto es un producto para su distribución restringida a socios de ventas informado.

Restricciones de instalación o medidas adicionales pueden ser necesarias para evitar alteraciones.

Un dispositivo de desconexión de fácil acceso debe ser incorporada a de la instalación doméstica y debe estar cerca del UPS.

Esto es un equipo de conexión permanente y solo personal de mantenimiento autorizado podrá llevar a cabo la instalaciones.

2.4 Operación

- No desconecte del cable de alimentación del sistema UPS o el cableado del toma de corriente (toma de corriente a prueba de golpes) durante las operaciones ya que esto anularía la protección del sistema UPS y todas las cargas conectadas.
- El UPS cuenta con su propia fuente, en la residencia actual (baterías). Las tomas de salida del UPS o bloque de terminales no está conectado a la toma de corriente.
- Para desconectar completamente UPS, primero pulse el interruptor de modo de espera, a continuación, desconecte el cable de alimentación
- Asegúrese de que ningún líquido u otros objetos extraños pueden entrar en el UPS.
- El UPS funciona con voltajes peligrosos. Sólo personal de mantenimiento cualificado podrá llevar a cabo las reparaciones.

2.5 Mantenimiento, servicio y fallas

- El UPS funciona con voltajes peligrosos. Las reparaciones deben ser llevadas a cabo sólo por personal de mantenimiento calificado.
- **Precaución:** Riesgo de descarga eléctrica. Incluso después de que la unidad esté desconectada de la fuente de alimentación (cableado de toma de corriente), los componentes internos del sistema el UPS aún está conectado a la batería y todavía están bajo tensión y es peligroso.
- Antes de realizar cualquier tipo servicio y / o mantenimiento, desconecte las baterías y compruebe que no hay corriente presente y no hay tensión existente en las terminales.

Para los modelos 6K / 10K

- Interruptor de derivación y el de entrada siguen bajo tensión e incluso es peligroso, aun después de apagar el interruptor de entrada y de derivación para la realización de servicio y/o mantenimiento.
- Sólo las personas que estén debidamente familiarizados con las baterías y con las medidas cautelares necesarias podrá reemplazar las baterías y supervisar las operaciones. Las personas no autorizadas deben mantenerse alejadas de las baterías.
- **Precaución:** Riesgo de descarga eléctrica. El circuito de la batería no está aislada de la entrada tensión. Tensión peligrosa, puede ocurrir entre los terminales de la batería y el suelo.
- Antes de tocar, por favor, verifique que no haya tensión.
- Las baterías pueden causar descargas eléctricas y tienen una alta corriente. Por favor, adoptar las medidas cautelares especificadas a continuación y las demás medidas necesarias cuando se trabaja con las baterías:
 - quitar los relojes de pulsera, anillos y otros objetos metálicos.
 - utilizar sólo herramientas con mangos aislados y manijas.
- Al cambiar las baterías, instale mismo número y el mismo tipo de baterías.
- No intente eliminar las baterías usadas. Esto podría provocar que la batería explote.

- No abra o destruya las baterías. Escape de electrolitos puede causar lesiones en la piel y los ojos. Puede ser tóxico.
- Por favor, cambie el fusible únicamente por un fusible del mismo tipo y mismo amperaje a fin de evitar riesgos de incendio.
- No desmonte del sistema el UPS.

3. Descripción de usos comunes

Algunas o todas las siguientes anotaciones se pueden utilizar en este manual y puede aparecer en su proceso de aplicación del producto. Por lo tanto, todos los usuarios deben estar familiarizados con ellos y entender sus explicaciones.

Anotaciones	Explicación
	Alerta a prestar especial atención
	Peligro de alta tensión
ON	ON Encender del UPS
OFF	OFF Apagar del UPS
	Reposo o apagar del UPS
	Fuente de corriente alterna (AC)
	Fuente de corriente directa (DC)
	Tierra de protección
	Silenciar la alarma
	Indicación de sobrecarga
	Verificación de la batería
	Reciclar
	Botón del ciclo de pantalla
	Batería

4. Descripción del sistema



Figura 1: Panel de LED 1



Figura 2: Panel de LED 2

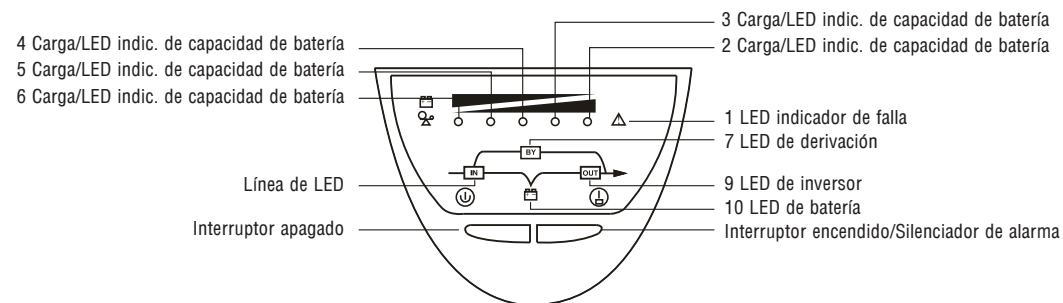

Figura 3: Panel LEDR

Interruptor	Función del interruptor
Interruptor ON	1. Encender del UPS: Al pulsar interruptor de encendido el sistema de UPS se encenderá. 2. Desactivar la alarma acústica: Al presionar este botón la alarma acústica puede desactivarse.
Interruptor OFF	Cuando la energía eléctrica es normal, el UPS cambia al modo de espera pulsando el interruptor OFF. Luego se cambió para derivación y el inversor se apaga. En este momento, las tomas de salida suministran con el voltaje a través de la derivación si la red está disponible.

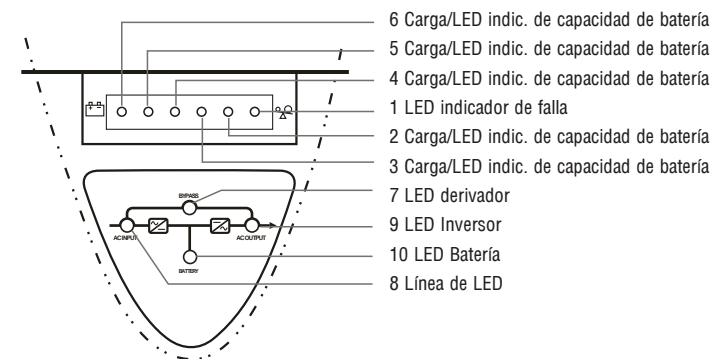
Pantalla	Funciones de la pantalla												
LÍNEA LED	1. La línea verde de LED se enciende si la tensión de red se aplica a la entrada del UPS. 2. LÍNEA DE LED parpadea cuando la fase y el neutro se han invertido en la entrada el sistema del UPS. 3. Si la línea de LED y el LED de baterías están encendidos, la red eléctrica está fuera de tolerancia.												
BATERÍA	Si los Led de Baterías están de color naranja, la tensión de red ha fallado y el inversor está siendo alimentado por las baterías.												
BYPASS	El color naranja se enciende cuando el sistema del UPS está suministrando un voltaje proporcionado por la red eléctrica a través del derivador.												
INVERTER LED	El color verde se ilumina si el del UPS está suministrando un voltaje proporcionado por la red eléctrica a través del inversor.												
LED DE FALLO	La luz roja se enciende y la señal acústica de aviso se emite continuamente cuando la UPS está en condición de falla. Pulse el interruptor de modo de espera, para desactivar el tono de advertencia.												
CARGA / BATERÍA CAPACIDAD LEDs	1. Estos LEDs muestran la carga el sistema del UPS si el interruptor de la red está disponibles (operación normal): <table border="0" style="margin-left: 20px;"> <tr> <td>2do LED 96%-105 %</td> <td>3er LED 76%-95 %</td> </tr> <tr> <td>4to LED 56%-75 %</td> <td>5to LED 36%-55 %</td> </tr> <tr> <td>6to LED 0-35 %</td> <td></td> </tr> </table> 2. En la operación de la batería, los LED indican la capacidad de las baterías: <table border="0" style="margin-left: 20px;"> <tr> <td>2do LED 0-25%</td> <td>3ro LED 26%-50 %</td> </tr> <tr> <td>4to LED 51%-75%</td> <td>5to LED 76%-95 %</td> </tr> <tr> <td>6to LED 96%-100 %</td> <td></td> </tr> </table>	2do LED 96%-105 %	3er LED 76%-95 %	4to LED 56%-75 %	5to LED 36%-55 %	6to LED 0-35 %		2do LED 0-25%	3ro LED 26%-50 %	4to LED 51%-75%	5to LED 76%-95 %	6to LED 96%-100 %	
2do LED 96%-105 %	3er LED 76%-95 %												
4to LED 56%-75 %	5to LED 36%-55 %												
6to LED 0-35 %													
2do LED 0-25%	3ro LED 26%-50 %												
4to LED 51%-75%	5to LED 76%-95 %												
6to LED 96%-100 %													

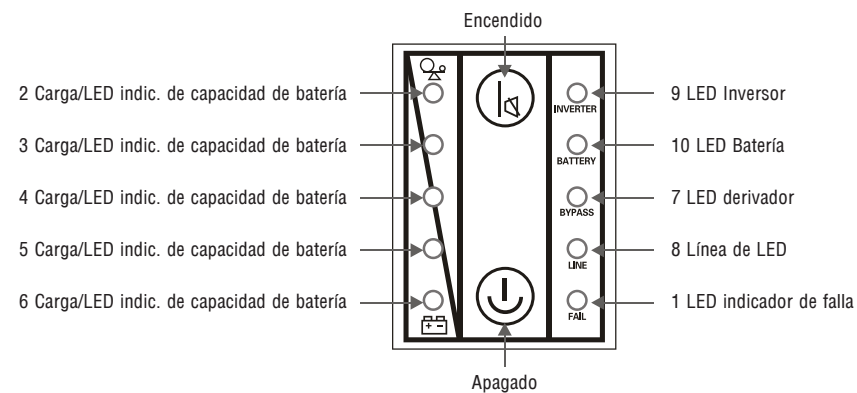

Figura 1: Panel de pantalla LCD 1



Figura 2: Panel de pantalla LCD 2

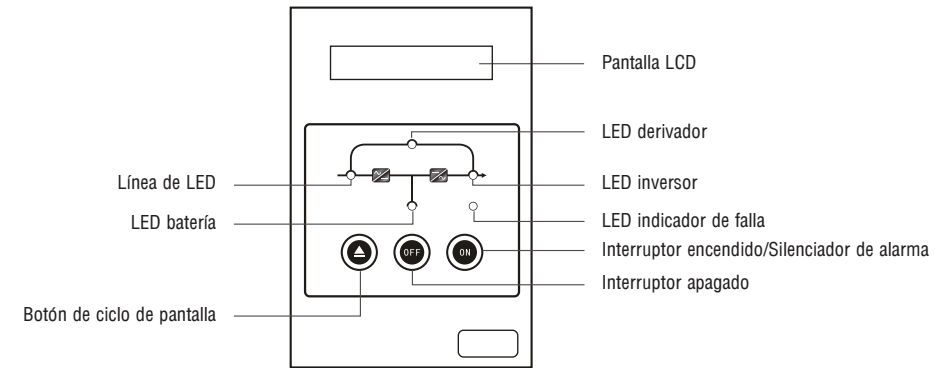

Figura 3: Panel de display LCDR

Contenido de la pantalla LCD y el modo de trabajo en relación al modelo

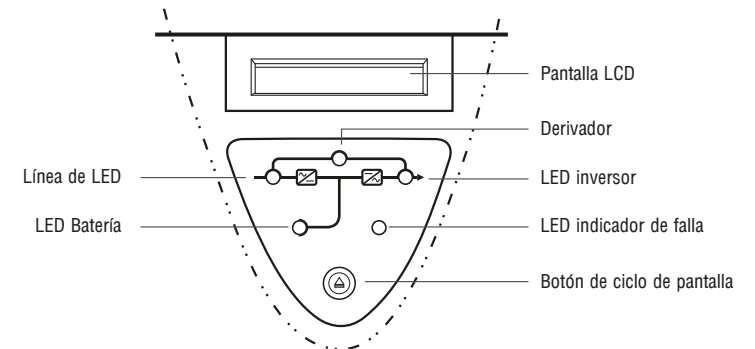
Mensaje de Bienvenida en el primer encendido:

BIENVENIDOS AL USO DE LÍNEA UPS

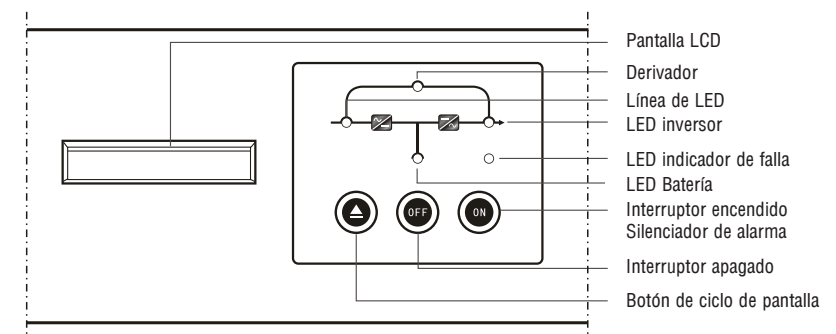
El UPS trabajo en modo derivador:

Presione el botón Botón de ciclo de pantalla en el panel frontal el LCD mostrara lo siguiente:

SISTEMA NORMAL SALIDA DERIVADOR

El UPS trabajo en modo inversor:

Presione el botón de ciclo de pantalla en el panel frontal el LCD mostrara lo siguiente:

SISTEMA NORMAL USO PRINCIPAL

Presione el botón de ciclo de pantalla:

En el panel frontal el LCD mostrara lo siguiente:

VOLTAJE ENTRANTE 220.0V

Botón de ciclo de pantalla en el panel frontal una vez mas el LCD mostrara lo siguiente:

FRECUENCIA DE ENTRADA 50,0Hz

Aquí muestra el parámetro principal de frecuencia de alimentación, este valor numérico puede mostrar diversas frecuencias de la energía, de 0 Hz ~ 60HZ.

Presione el botón de ciclo de pantalla en el panel frontal una vez mas el LCD mostrara lo siguiente:

VOLTAJE DE SALIDA 220.0

Aquí muestra los parámetros del voltaje de salida del UPS, este valor numérico puede variar de entre 0V~290V.

Presione el botón de ciclo de pantalla en el panel frontal una vez mas el LCD mostrara lo siguiente:

FRECUENCIA DE ENTRADA 50,0Hz

Aquí muestra el parámetro principal de frecuencia de alimentación, este valor numérico puede mostrar diversas frecuencias de la energía, de 0 Hz ~ 60HZ.

Presione el botón de ciclo de pantalla en el panel frontal una vez mas el LCD mostrara lo siguiente:

CAPACIDAD DE LA BATERÍA 100%

Aquí se muestra los parámetros de la carga que tiene la batería del UPS, este valor numérico puede mostrar variaciones, de entre 0%-100%.

Presione el botón de ciclo de pantalla en el panel frontal una vez mas el LCD mostrara lo siguiente:

CAPACIDAD DE CARGA 100%.

Aquí se muestra los parámetros de la capacidad de carga del UPS, este valor numérico puede mostrar variaciones, entre 0%~200%.

Si no hay conexión a corriente principal, con conexión principal pero sin salida al derivador, batería con bajo voltaje, sobrecarga, falla de circuito, fallo de circuito de salida, etc, el LCD mostrara un contenido relativo

Como sobrecarga

Falla de sistema en derivador de salida y como sin conexión de corriente entrante:

SISTEMA NORMAL, BATERIA EN USO



Figura 4: Panel Trasero 1KL



Figura 5: Panel Trasero 2KH / 3KH

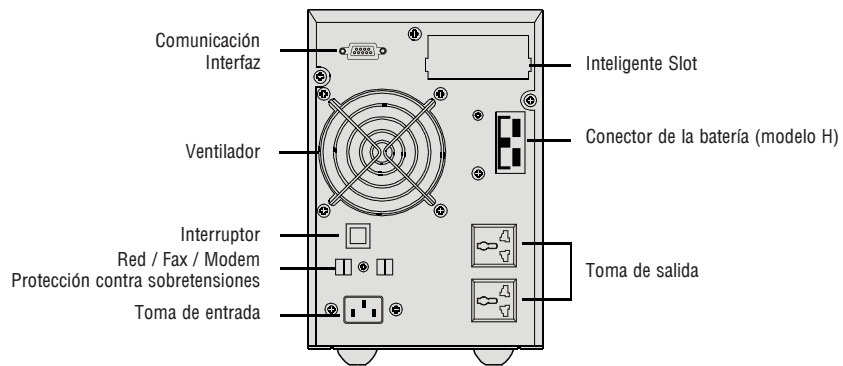

Figura 6: Panel Trasero 2KH / 3KH

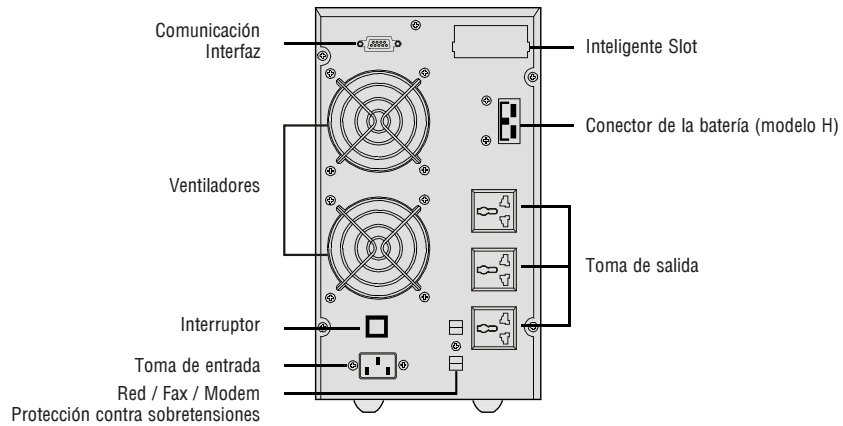

Figura 7: Panel Trasero 6KR

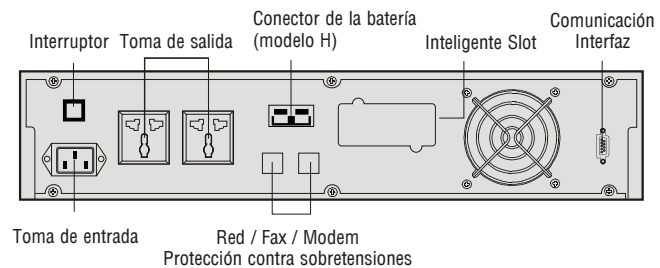

Figura 8: Panel Trasero 6K

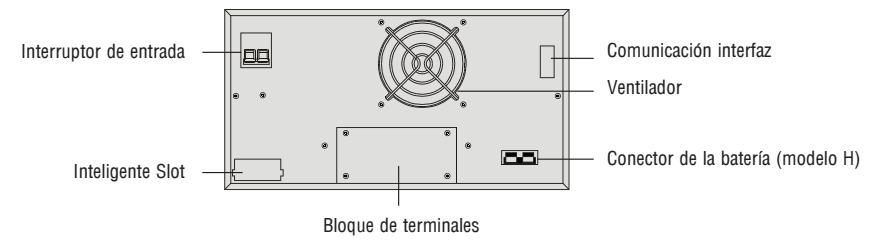

Figura 9: Panel Trasero 10K

5. Conexión y operación

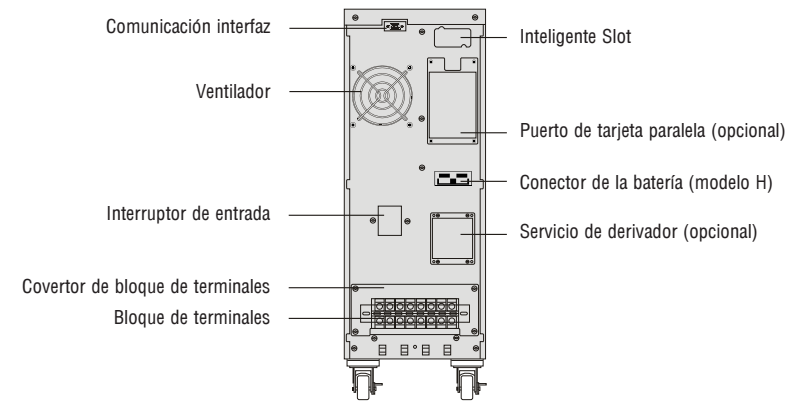
EL SISTEMA DEBE DE SER INSTALADO Y CABLEADO SOLAMENTE POR ELECTRICISTAS CALIFICADOS EN ACEPTACION DE LAS REGULACIONES DE SEGURIDAD

5.1 Conexión y operación para equipos de 1K / 2K / 3K

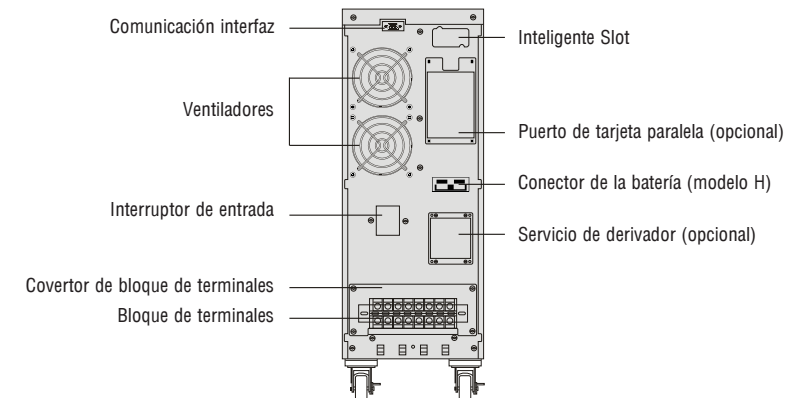
AL INSTALAR EL CABLEADO ELÉCTRICO, tenga en cuenta AMPERAJE NOMINAL DE SU CONEXIÓN DE ENTRADA.

1) La inspección

- Inspeccione la caja de cartón embalaje y su contenido por daños.
- Por favor informe al transporte inmediatamente si encuentra indicios de daños.
- Por favor, mantenga el embalaje en un lugar seguro para uso futuro.

Nota: Asegúrese de que el alimentador de entrada está aislado y seguro para evitar que se encienda de nuevo.

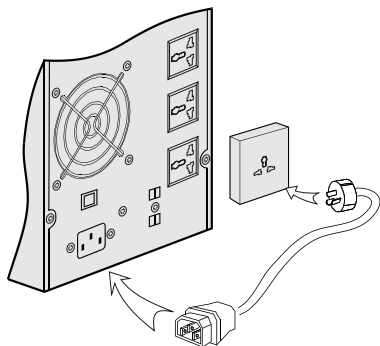

1/2/3KVA conexión de entrada del UPS

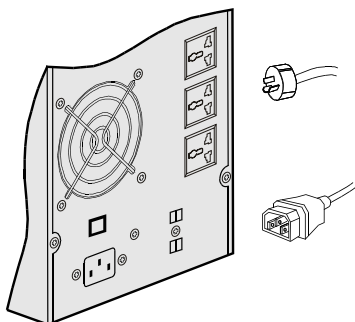

UPS 1/2/3KVA conexión de salida

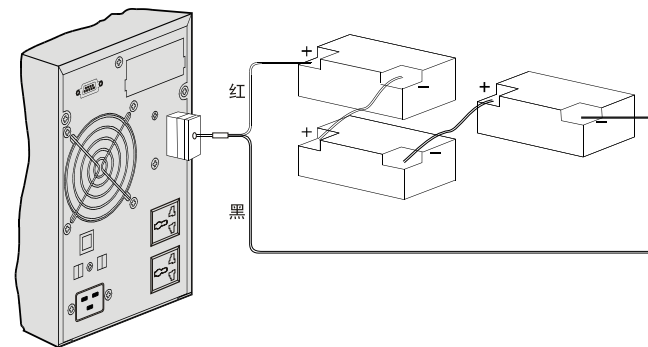

Conexión 1KVAH batería externa

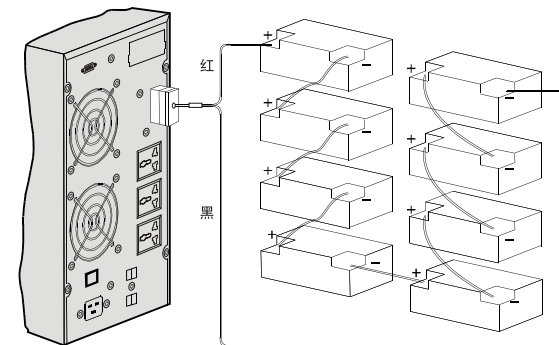

Conexión 2/3KVAH batería externa

2) Conexión

2.1) Conexión de entrada del UPS

Si el del UPS está conectado a través del cable de alimentación, por favor, utilice una toma adecuada con protección contra la corriente eléctrica, y prestar atención a la capacidad de la toma: más de 10 A para 1KS (H) y 2K, más de 16 A para 2KH y 3KS (H).

2.2) Conexión de salida del UPS

La salida de 1KS (H), 2KS (H) y 3KS (H) se toma de tipo solamente. Sólo tienes que conectar el cable de alimentación de carga a la salida de tomas de corriente para completar la conexión.

2.3) Conexión a un ordenador

Conecte su ordenador a los enchufes de salida del sistema del UPS.

Precaución: NO CONECTE EQUIPOS QUE puedan sobrecargar el UPS (E. IMPRESORAS LASER).

3) Carga de la Batería

Cargue completamente las baterías del sistema UPS, con el UPS conectado a la red eléctrica durante 8-10 horas. Usted puede utilizar el sistema directamente sin cargarla, pero el tiempo de la energía almacenada puede ser más corto que el valor nominal especificado.

4) Encienda el UPS

4.1) Con el suministro eléctrico de la conexión

Para 1 K / de 2K, pulse botón de forma continuada durante más de 1 segundo para encender el UPS. A continuación, el UPS entra en estado de auto-prueba. Después de haber acabado la autoprueba, el UPS entra en el modo de inversor, en este momento, el LED de poder, inversor, y el Carga y el LED de capacidad de batería se iluminarán.

4.2) Sin la energía de la red de conexión

A pesar de que el suministro eléctrico está conectado a el UPS, el UPS todavía se puede encender simplemente pulsando el botón durante más de 1 segundo. A continuación, el UPS entra en estado de auto-prueba. Después de haber acabado la autoprueba, el UPS entra en el modo de inversor, en este momento, la batería LED de poder, inversor, y el Carga y el LED de capacidad de batería se iluminarán.

5) Prueba de funcionamiento

Prueba el funcionar del sistema de UPS, ya sea presionando el interruptor de encendido o desconectar la entrada del sistema de UPS de la red eléctrica.

6) Apagar el UPS

6.1) En el modo de inversor

Presione botón de forma continuada durante más de 1 segundo para apagar el UPS. A continuación, el UPS entra en estado de auto-prueba. Después de haber terminado la auto-prueba, el UPS que entre en modo de derivación y el LED de encendido y el Derivación se iluminará. En este momento, el UPS podría tener salida. Desconecte la energía de la red para desactivar la salida.

6.2) En el modo de batería

Presione botón de forma continuada durante más de 1 segundo para apagar el UPS. A continuación, el UPS entra en estado de auto-prueba. Después de haber terminado el autoprueba, el UPS se apagará por completo.

7) Función de silencio audible de alarma

Si la alarma es demasiado molesto en el modo de batería, puede pulsar el botón de forma continuada durante más de un segundo para silenciarlo.

8) Procedimiento de operación de la batería externa de Largo tiempo de respaldo Modelo (H)

(1) Utilice la batería con tensión: 36Vdc para 1 KH (3 unidades de baterías de 12V), 96Vdc para 2KH / 3KH (8 piezas de baterías de 12V). Conexión de las baterías con más o menos de lo requerido causarán alteración.

(2) Uno de los extremos del cable de batería externa es un enchufe para conectar el UPS y el otro extremo tiene 3 (o 2) cables abiertos para la conexión de la batería.

El procedimiento de conexión de la batería es muy importante. Cualquier incumplimiento puede resultar en riesgo de una descarga eléctrica. Por lo tanto, los pasos siguientes deben ser estrictamente respetados.

(3) En primer lugar se conectan en serie las baterías del paquete para asegurarse del voltaje adecuado de la batería.

(4) Conecte el cable de batería externa a la terminal de la batería (NO conecte el Zócalo de la batería del UPS primero. De lo contrario, podría producirse una descarga eléctrica).

Conecte el cable rojo al terminal "+" de la batería. El cable negro se conecta al terminal - de la batería". (Nota: el cable verde / amarillo a tierra para fines de protección.)

(5) No conecte el UPS a cualquier carga todavía. A continuación, conecte el cable de alimentación de la UPS para proveer energía de la red al UPS para que la el funcionamiento del UPS sea en modo de servicio eléctrico.

(6) Conecte el cable de batería externa a la toma de batería externa en el panel posterior de la UPS para completar el procedimiento de conexión y el UPS comenzará a cargar el paquete de baterías.

PRECAUCIÓN:

LOS ZOCALOS DE SALIDA DEL UPS AUNQUE PUEDE ESTAR ELECTRIFICADO AUN SI EL CONECTOR DE CORRIENTE FUE DESCONECTADO O EL INTERRUPTOR DE DERIVACIÓN ESTE ENCENDIDO

5.2 Conexión y funcionamiento de 6K / 10K

AL INSTALAR EL CABLEADO ELÉCTRICO, tenga en cuenta EL AMPERAJE NOMINAL DE SU CONEXIÓN DE ENTRADA. Esta serie no es APTO PARA 16 A



Diagrama de conexiones de 6K/10K

1) Inspección: Inspeccione la caja de embalaje y su contenido por daños. Por favor, informe a la agencia de transporte inmediatamente al encontrar indicios de daños. Por favor, mantenga el embalaje en un lugar seguro para uso futuro. Por favor, asegúrese de que el alimentador de entrada.

2) Conexión: Conecte el UPS a la red eléctrica en los terminales de tornillo como se muestra en el siguiente diagrama:

3) Conexión a un ordenador: Conecte su ordenador a los terminales de tornillo de el UPS como se muestra el diagrama anterior.

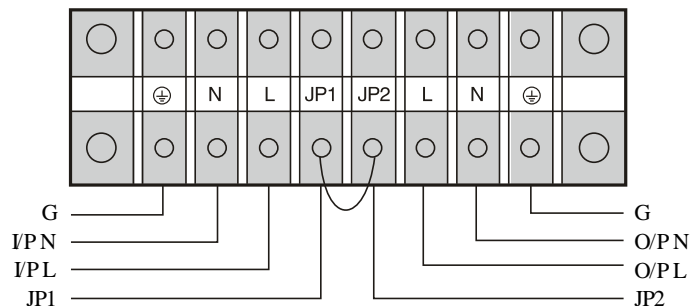
PRECAUCIÓN: NO CONECTE EQUIPOS QUE puedan sobrecargar el UPS (E. IMPRESORAS LASER).

4) UPS Configuración: Ajuste el interruptor de entrada en el panel trasero en la posición ON.

Nota: Los LED de capacidad de carga se encenderán simultáneamente, luego se irán apagando una detrás de otro. Después de algunos segundos, el LED de inversor se encenderá y se apagará el LED de derivador.

5) Carga de la batería: Cargue completamente las baterías del sistema UPS, con el UPS conectado a la red eléctrica durante 8-10 horas. También puede utilizar el sistema UPS directamente sin necesidad de cargarlo, pero el tiempo energía almacenada puede ser más corto que el valor nominal especificado.

6) Encienda UPS

6.1) Con el suministro eléctrico de la conexión: Presione continuamente el botón durante más de 1 segundo y colocar interruptor en el panel posterior en ON para encender el UPS. A continuación, el UPS entra en estado de auto-prueba. Después de haber acabado la autoprueba, UPS entra en modo de inversor, en este momento, LED de alimentación, Inversor, y Carga y el LED de capacidad de batería se iluminarán.

6.2) Sin la energía de la red de conexión: A pesar de que el suministro eléctrico está conectado a UPS, UPS todavía se puede encender simplemente pulsando continuamente el botón por más de 1 segundo. A continuación, el UPS entra en estado de auto-prueba. Después de haber terminando autoprueba, el UPS entra en modo de inversor, en este momento, el LED de la batería inversor, y Carga y el LED de capacidad de batería se iluminarán.

7) Función de prueba: Prueba la función del sistema de UPS, ya sea presionando interruptor de encendido

o desconectar la entrada del UPS de la red eléctrica.

PRECAUCIÓN:

Las tomas de salida del sistema de UPS AÚN PUEDEN TENER ELECTRICIDAD aún cuando el sistema de alimentación ha SIDO DESCONECTADO O el UPS está encendido.

8.1) En modo inversor continuamente el botón durante más de 1 segundo para encender el UPS. A continuación, el UPS entra en estado de auto-prueba. Después de haber terminado UPS On Line autoprueba, el UPS entrar en modo de derivación y el LED de alimentación y Derivación se iluminarán. En este momento, el UPS todavía tiene salida. Desconecte energía de la red coloque el interruptor en posición OFF , se apagará la salida.

8.2) En modo batería: Presione el botón de de forma continuada durante más de 1 segundo para encender el UPS. A continuación, el UPS entra en estado de auto-prueba. Después de haber terminado auto-prueba, el UPS se apagará por completo.

9) Alarma audible Función de silencio: Si la alarma es demasiado molesta el modo de batería, puede pulsar el botón de forma continua durante más de un segundo para silenciarlo.

10) Procedimiento de operación de la batería externa de largo tiempo de respaldo (modelo H).

10.1) Utilice banco de baterías con un voltaje: 240VDC para 6KH / 10KH (20 unidades de baterías de 12V), Conexión de La conexión de las baterías para 6KH / 10KH es la misma que 1KH / 2KH / 3KH.

6. Solución de problemas

Si el UPS no funciona correctamente, por favor, intente resolver el problema con la tabla de abajo.

Problema	Posible causa	Remedio
No se indica, no hay tono de advertencia aun cuando el sistema esta conectado a la red eléctrica.	No hay tensión de entrada.	Compruebe el cableado de enchufes y la entrada de cable.
	El interruptor de entrada esta desconectado [para 6K (H) / 10K (H)]	Coloque el interruptor en ON.
LÍNEA DE LED parpadea.	Fase y neutro en la entrada del sistema UPS invertido.	Gire la toma de corriente 180° o conectar el sistema de UPS de acuerdo a el capítulo 5 conexión y operación.
LÍNEA DE LED parpadea y LED de la batería, se iluminan.	Entrada de energía y / o frecuencia están fuera de la tolerancia.	Revise la fuente de energía de entrada e informe al distribuidor si es necesario.
LÍNEA DE LED y LED DE DERIVACIÓN encendidos a pesar de que la energía se encuentra conectada.	El inversor no esta encendido.	Presione on-interruptor I
LED INVERSOR se ilumina, y alarma acústica suena cada 1 ó 4 seg.	Alimentación de red ha fallado.	Cambiar a modo de batería automáticamente. Cuando la alarma suena a cada segundo, la batería está casi vacía.
LED INVERSOR se ilumina, el tono de advertencia en intervalos de 1 o 4 seg, la red fuente de alimentación disponible [para 6K / 10K].	Interruptor de entrada desconectado	Establezca el interruptor en ON. Si el problema persiste, por favor, informar a su distribuidor.
LED de falla encendido. Tono de alarma cada 1 seg.	Sobrecarga.	Remueva las cargas de las salidas del UPS
LED de falla encendido tono permanente de alarma.	El UPS falla.	Notifique al distribuidor.
Periodo de soporte de emergencia corto en relación al valor nominal.	Las baterías no están cargadas completamente o están defectuosas.	Cargue las baterías por al menos 1-2 horas y chequee la capacidad. Si el problema aun persiste, consulte al distribuidor.
LED de falla encendido, LED de batería parpadeando, tono de alarma cada 1 seg.	El cargado o las baterías están dañadas.	Notifique al distribuidor.
LED de falla encendido, indicador 3 e indicador 6 encendido, todo de alarma permanente.	El cargado o las baterías están dañadas.	Notifique al distribuidor.

Por favor tenga la siguiente información a mano antes de llamar al Servicio de Asistencia Técnica.

Departamento:

1. El número de modelo, número de serie.
2. Fecha en la que se produjo el problema.
3. Descripción detallada del problema.

7. Mantenimiento

7.1 Funcionamiento

El sistema UPS no contiene piezas reparables por el usuario. Si la vida útil de la batería (3 a 5 años a 25 la temperatura). En este caso, por favor contacte a su distribuidor.

7.2 Almacenamiento

Si las baterías se almacenan en las zonas templadas del clima, deben cargarse cada tres meses por 8-10 horas (ver capítulo 5 "Conexión y Operación"). Usted debe acortar el intervalos de carga a cada dos meses en lugares expuestos a altas temperaturas.

8. Datos técnicos

8.1 Especificaciones técnicas

ENTRADA

Modelo No.	1K	2K	3K	6K	10K
Voltaje	115~300VAC			176~276VAC	
Frecuencia	(46~54)Hz /(56~64)Hz				
Corriente (A)	7A	12A	16A	30A	47A

SALIDA

Modelo No.	1K	2K	3K	6K	10K
Potencia	1kVA/0.7kW	2kVA/1.4kW	3kVA/2.1kW	6kVA/4.2kW	10kVA/7kW
Tensión	220/230/240x(1±2%)VAC			220/230/240x(1±1%)VAC	
Frecuencia	50/60x(1±0.2%)Hz (modo batería)			50/60±0.05Hz	
Forma de onda	Sinusoidal				

BATERÍAS

Modelo No.	1KS	2KS	3KS	6KS	10KS
Voltaje	3x12V 7.0Ah	8x12V 7.0Ah	8x12V 7.0Ah	20x12V 7.0Ah	20x12V 9.0Ah

8.2 Entorno de funcionamiento

Temperatura ambiente	0° a 40°C
Humedad de funcionamiento	<95%
Altitud	<1000 m
Temperatura de almacenamiento	0° ~ 40°C

8.3 Tiempo típico de aloj de energía (valores típicos a 25 en minutos:)

Modelo No.	100 % Carga	50 % Carga
1K	5	14
2K	9	21
3K	5	15
6K	8	23
10	5	12

8.4 Las dimensiones y pesos

Modelo No.	Dimensiones N ° W D H (mm)	Peso neto (kg)
1KS	145x400x220	14
1KH	145x400x220	7
2KS	192x460x340	34.5
2KH	192x460x340	15
3KS	192x460x340	35.5
3KH	192x460x340	16
6KS	260x570x717	90
6KH	260x570x717	35
10KS	260x570x717	93
10KS	260x570x717	38

Sólo las unidades con la marca CE cumplen con los siguientes estándares:

1) Para 1 K / 2K / 3K

EN62040-1-1 (de seguridad)

De emisiones conducidas: EN50091-2 Clase B

Emisión radiada: EN50091-2 Clase B

Armónica armónica: EN61000-3-2

Las fluctuaciones de tensión y parpadeo: EN61000-3-3

EMS: EN61000-4-2 (ESD)..... Nivel 4

EN61000-4-3 (RS) Nivel 3

EN61000-4-4 (EFT)..... Nivel 4

EN61000-4-5 (aumento de la iluminación)..... Nivel 4

EN61000-2-2 (inmunidad a las señales de baja frecuencia).

2) Para 6K(L)/ 10K(L)

EN62040-1-1 (de seguridad)

De emisiones conducidas EN50091-2: Límites para las UPS que tienen una potencia nominal de

corriente superior a 25A (25 ~ 100A)

Emisión radiada : EN50091-2: Límites para las UPS que tienen una potencia nominal corriente superior a 25A (25 ~ 100A)

EMS: EN61000-4-2 (ESD)..... Nivel 4

EN61000-4-3 (RS)..... Nivel 3

EN61000-4-4 (EFT)..... Nivel 4

EN61000-4-5 (aumento de la iluminación)..... Nivel 4

EN61000-2-2 (inmunidad a las señales de baja frecuencia).

9. Puerto de comunicación

9.1 Interfaz RS232

La siguiente es la asignación de pines y la descripción del conector DB-9.

Pin #	Descripción	E / S
2	TXD	Salida
3	RXD	Entrada
5	GND	Entrada

9.2 Interfaz SNMP (opcional)

Excepto por el protocolo de comunicación como se mencionó anteriormente, esta serie de UPS dispone de tarjeta SNMP (accesorio opcional). Póngase en contacto con su distribuidor local para más detalles.

10. APÉNDICE

APÉNDICE I: El panel de led frontal y el modo de trabajo es paralelo 6KVA y 10KVA.

No	Modelo de Trabajo	NO LED										Alarma Beep
		1#	2#	3#	4#	5#	6#	7#	8#	9#	10#	
1	Corriente principal	0%~35% capacidad de carga					●		●	●		No
2		36% ~55% cap de carga.				●	●		●	●		No
3		56% ~75% cap. de carga.				●	●		●	●		No
4		76% ~95% cap. de carga.			●	●	●		●	●		No
5		96% ~105 cap. de carga.		●	●	●	●		●	●		No
6	Batería corriente	0% ~25% cap. de batería.		●						●	●	Una vez c/ 1s.
7		26% ~50% cap. de batería.		●	●					●	●	Una vez c/ 4s.
8		51% ~75% cap. de batería.		●	●	●				●	●	Una vez c/ 4s.
9		76% ~100% cap. de batería.		●	●	●	●			●	●	Una vez c/ 4s.
10		100% capacidad de batería.		●	●	●	●	●		●	●	Una vez c/ 4s.
11	Modelo de derivador		↑	↑	↑	↑	●	●	●			Una vez c/ 2 min.
12	Sobrecarga en la alimentación principal, cambiar a derivador	●	●	●	●	●	●	●	●			Alarma beep
13	Sobrecarga en la alimentación principal, no cambiar a derivador		●	●	●	●	●		●	●		2 veces x seg
14	Anomalia principal de alimentación		↑	↑	↑	↑	●	↑	★	↑	↑	↑
15	Precaución sobrecarga en la batería	●	●	↑	↑	↑	↑			●	●	2 veces x seg
16	Corte de salida cuando se sobrecarga la batería	●	●									Alarma beep
17	Sobrecalentar	●					●	↑	↑			Alarma beep
18	Anomalia en el inversor	●				●		↑	↑			Alarma beep
19	BUS voltaje normal	●			●			↑	↑			Alarma beep
20	Voltaje de salida del cargador mas alto	●		●				↑	↑			Alarma beep
21	Anomalia del voltaje de la batería	↑	↑	↑	↑	↑	●				★	↑
22	Entrada principal L/N invertir en		↑	↑	↑	↑	●	↑	★	↑	↑	Una vez c/ 2 min.
23	Falla en cargador o batería	●									★	Una vez x seg.
24	Corto circuito de salida	●	●			●			↑			Alarma beep
25	Anomalia en ventilación	●	●				●	↑	↑	↑		Una vez x seg.

● : Luz de led permanente

★ : Parpadeante

↑ : Alarmas con otros indicios

Operación paralela (6KVA y 10KVA)

No	Modelo de Trabajo		NO LED										Alarma Beep
			1#	2#	3#	4#	5#	6#	7#	8#	9#	10#	
1	Corriente principal	0%~35% capacidad de carga						●		●	●		No
2		36% ~55% cap. de carga.					●	●		●	●		No
3		56% ~75% cap. de carga.				●	●	●		●	●		No
4		76% ~95% cap. de carga.			●	●	●	●		●	●		No
5		96% ~105 cap. de carga.		●	●	●	●	●		●	●		No
6	Batería corriente	0% ~25% cap. de batería.		●							●	●	Una vez c/ 1s.
7		26% ~50% cap. de batería.		●	●						●	●	Una vez c/ 4s.
8		51% ~75% cap. de batería.		●	●	●					●	●	Una vez c/ 4s.
9		76% ~100% cap. de batería.		●	●	●	●				●	●	Una vez c/ 4s.
10		100% capacidad de batería.		●	●	●	●	●			●	●	Una vez c/ 4s.
11	Modelo de derivador			↑	↑	↑	↑	●	●	●			Una vez c/ 2 min.
12	Sobrecarga en la alimentación principal, cambiar a derivador		●	●	●	●	●	●		●	●		Alarma beep
13	Sobrecarga en la alimentación principal, no cambiar a derivador		●	●	●	●	●	●	●	●			2 veces x seg
14	Anomalia principal de alimentación			↑	↑	↑	↑	●	↑	★	↑	↑	↑
15	Precaución sobrecarga en la batería			●	↑	↑	↑	↑		↑	●	●	2 veces x seg
16	Corte de salida cuando se sobrecarga la batería		●	●						↑			Alarma beep
17	Sobrecalentar		●					●	↑	↑			Alarma beep
18	Anomalia en el inversor		●				●		↑	↑			Alarma beep
19	BUS voltaje normal		●	●			●		↑	↑			Alarma beep
20	Voltaje de salida del cargador mas alto		●			●			↑	↑			Alarma beep
21	Anomalia del voltaje de la batería		●						↑	↑	↑	★	Una vez c/ 1s.
22	Entrada principal L/N invertir en		●		●			●	↑	↑			Alarma beep
23	Falla en cargador o batería		●	●				●	↑	↑	↑	↑	Una vez c/ 1s.
24	Corto circuito de salida		●			●		●	↑	↑			Alarma beep
25	Anomalia en ventilación		●		●	●			↑	↑			Alarma beep
26	Anormalidad en paralelo		●	●	●			●		↑			Alarma beep

● : Luz de led permanente ★ : Parpadeante ↑ : Alarmas con otros indicios

APÉNDICE II:

1. Breve introducción de la redundancia

N+X es actualmente la estructura de suministro de energía más confiable. N representa el mínimo de UPS.

NUMERO DEL TOTAL DE CARGAS NECESARIAS; x representa el numero redundante del UPS, i.e. el numero de error del sistema del UPS puede manipularse simultaneamente. El mas grande que X es el de mayor relatibidad del sistema de corriente en ocasiones donde la relatibidad es superior dependiendo de N+X siendo el modo optimo siempre y cuando el UPS este equipado con cables en paralelo se pueden conectar hasta 3 UPS para realizar el intercambio de corriente y poder redundante. Interruptor de salida.

2. La instalación en paralelo

1) Los usuarios tienen que optar por un cable estándar de 25 pines de comunicación, que debe tener 25 núcleos, correspondiendo puntos de sutura y el escudo como el cable paralelo de UPS. La longitud del cable paralelo es conveniente ser inferior a 3 metros.

2) Se deben seguir estrictamente los requisitos de cableado independiente para realizar el cableado de entrada de cada UPS.

3) Conecte los cables de salida de cada UPS a un panel de interruptores de salida, desconecte los puentes en JP1 y JP2 del bloque de terminales en primer lugar, y conecte cada interruptor de salida a un disyuntor de salida principal y luego a las cargas.

El requisito de los cables de salida es el siguiente:

-Cuando la distancia entre el UPS en paralelo y el panel de interruptores es inferior a 20 metros, la diferencia entre los cables de entrada y salida debe ser inferior al 20%.

- Cuando la distancia entre el UPS en paralelo y el panel de interruptores es mayor de 20 metros, la diferencia entre los cables de entrada y salida debe ser inferior al 10%.

3. Operación y mantenimiento

1) Para realizar la operación en general, cumplen con el requisito independiente de funcionamiento.

2) Inicio: Las unidades transferidas a modo INV simultáneo, ya que el inicio es simultáneo en modo de corriente.

Apagado: las unidades se apagan secuencialmente en modo INV. Cuando la última completa el apagado, cada unidad apagará el inversor simultáneamente y se transferirá a modo derivador.

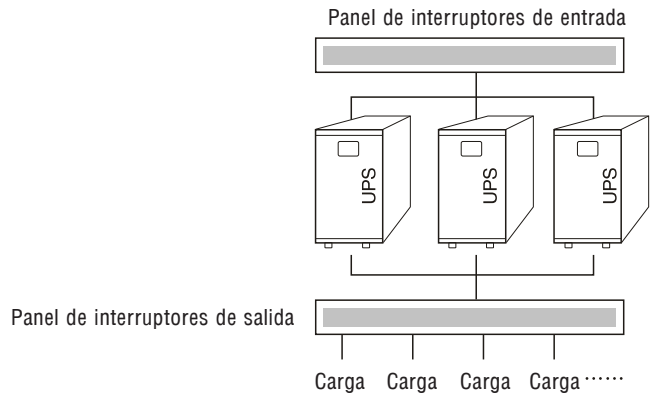

Diagrama de instalación en paralelo

